

DETECTOR DE METALES 2

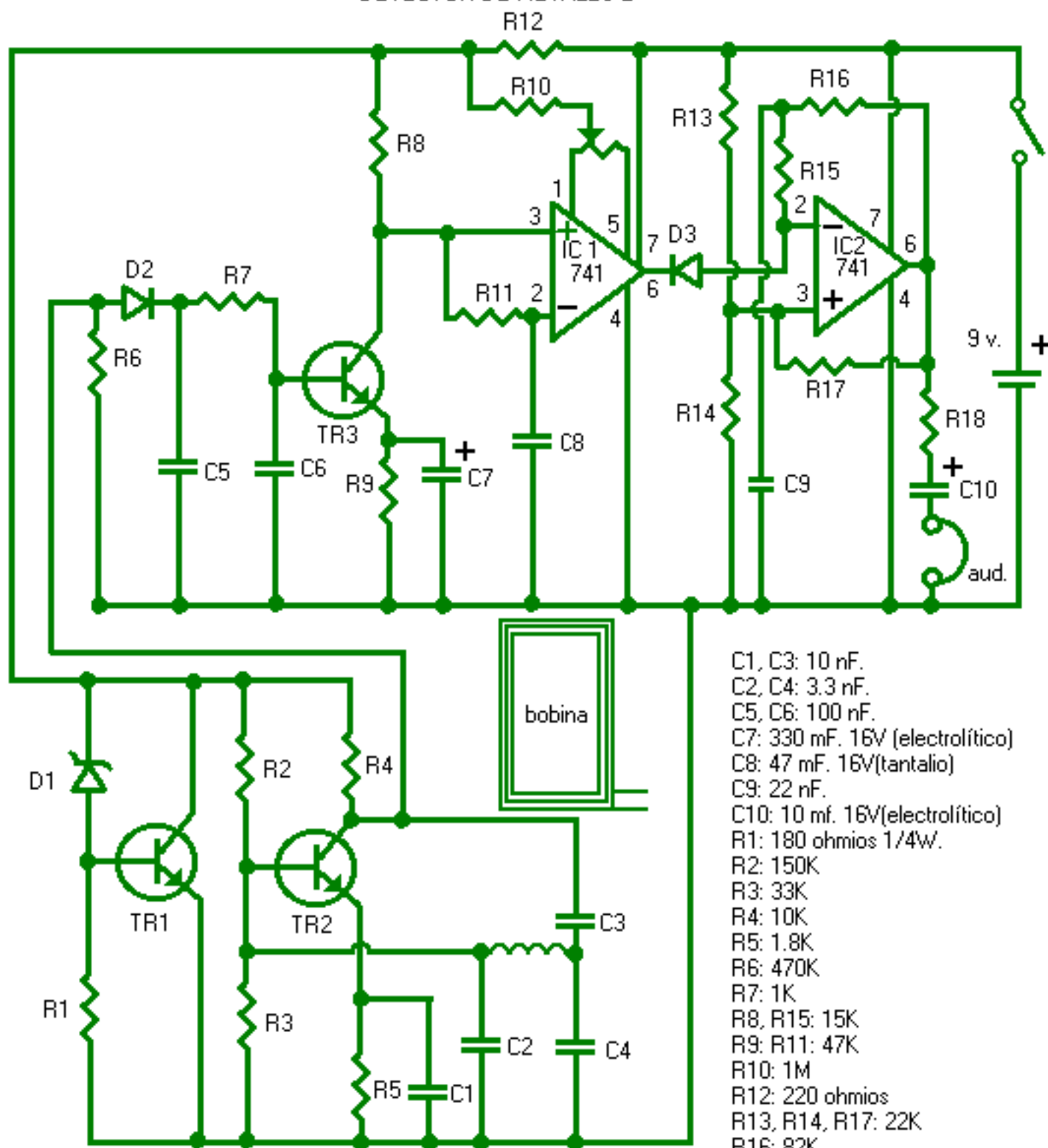

T1, T2, T3: 2N2484 IC1, IC2: 741 D1: ZENER 5.6 V. 1/2w. D2, D3: 1N914
 Audifonos de 8 ohmios L1: bobina de 3 pulgadas de ancho por 6 de largo (rectan-)
 gular, devanada con 55 vueltas de alambre esmaltado (no importa el No.)
 Toda vez que se ajusta el VR1, no hay necesidad de volver a ajustar.

Diseño: Hugo Méndez

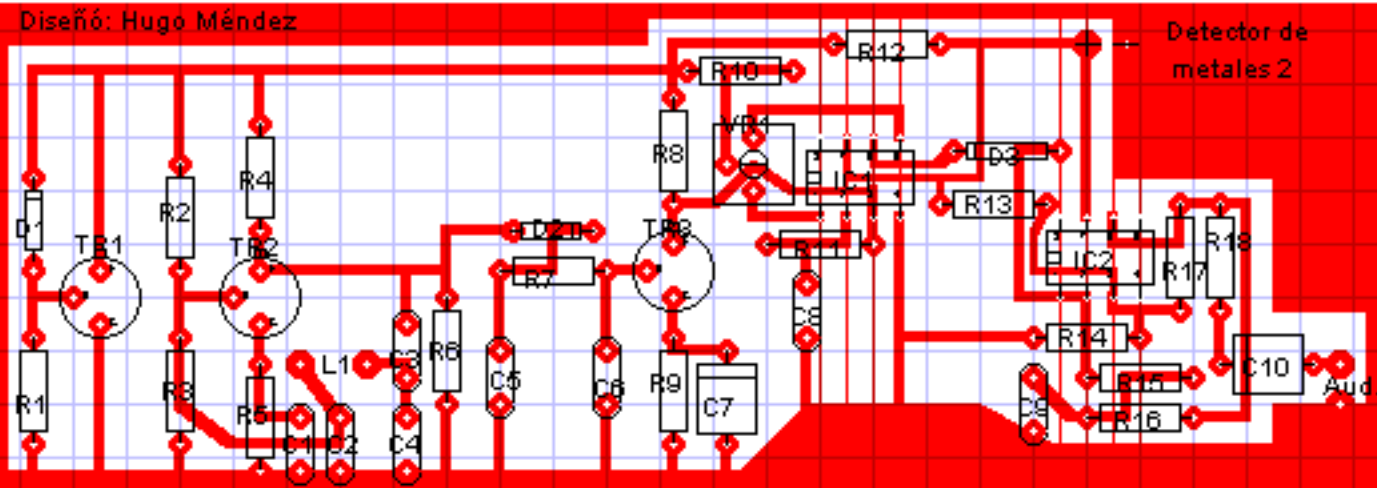

Diseño: Hugo Méndez

